

SUPPORTS CAPTEURS

Pour capteurs portraits et paysages

Les supports des capteurs et chauffe-eau solaires Syrius sont fabriqués en tôle d'acier Magnelis® garantie 20 ans par Arcelor Mittal. Le Magnelis® est un alliage de revêtement qui contient du magnésium.

Le magnésium permet une oxydation légère en surface qui protège ainsi l'acier des intempéries et des conditions extrêmes en zones tropicales.

Toute la visserie est livrée en inox A4.

Descriptif

Tous nos supports sont livrés avec :

- Visserie inox A4
- Croix doigt de gant pour sonde avec le purgeur automatique et sa vanne
- Raccords olives, bouchons
- Raccords double olive inter-capteur
- Lyres de dilatation (pour les structures de plus de 6 capteurs)

Garantie Capteurs 10 ans
Garantie Supports 10 ans

Accessoires fournis



Raccords olives, bouchons



Croix doigt de gant



Visserie inox A4



Raccord double olive inter capteur

Options de montage

Sur toiture

Système de fixation en toiture tuile, ardoise, tôle...
Installation en batterie de 1 à 6 capteurs.

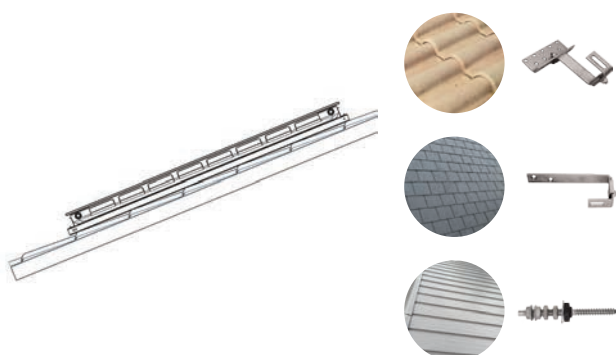

Façade

Les capteurs Sirius peuvent être installés en façade à la verticale ou bien en marquise pour optimiser la production solaire l'hiver.

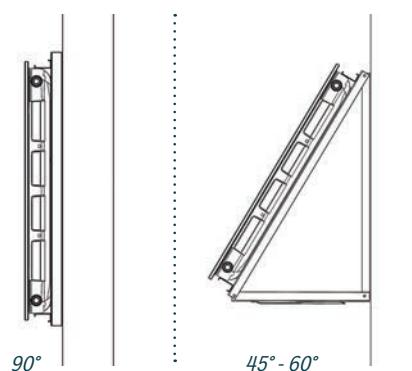

Intégration en toiture

Système complet d'étanchéité*, permettant l'intégration des capteurs en toiture tuile.

**Kit non certifié et sans avis technique*



Sur toiture terrasse

Supports pour toiture terrasse permettant une inclinaison des capteurs de 15° à 60°. Installation en batterie de 1 à 6 capteurs.

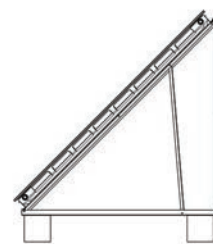

15° - 25° - 45° - 60°



SYRIUS SOLAR INDUSTRY
15 rue du Perpignan - ZAC Descartes
34880 Lavérune - France

+33 (0) 4 67 82 00 18
contact@syrius-solar.fr

SAS au capital de 150 800 € - RCS Montpellier 794 797 753 00041

www.syrius-solar.fr

