

BVE 1500 A 2000

*Acumuladores de almacenamiento
ACS*



Los acumuladores de la serie BVE están especialmente diseñados para instalaciones solares en circuito directo, sin intercambiador.

El interior de la cuba es en acero vitrificado. Las bocas del circuito del captador solar se sitúan en la cara delantera y trasera del acumulador, independientemente de la entrada de agua fría y salida de agua caliente sanitaria situados en la cara trasera.

Estos acumuladores se instalan en el suelo y se utilizan generalmente para el almacenaje solar de agua caliente sanitaria.



Descripción

- Acumulador para almacenar ACS* en acero vitrificado, de circulación directa
- Vitrificado conforme a la norma DIN4753-3 y UNI 10025. Protección por dos ánodos de magnesio
- Aislante de poliuretano blando de 100 mm de espesor, acabado funda PVC con cremallera, desmontable
- Suministrado con boca 1"½ embridad
- Apoyo eléctrico como opción en boca 1"½ a media altura. Existe con versión de 1, 2 ó 3 bridas
- Revestimiento externo estándar con clasificación antifuego M3
- Acabado M1 ó M0 bajo demanda.
- Garantía 5 años, parte eléctrica garantía 2 años.

* Producto preparado para contener agua según la calidad definida por las directivas europeas 80/778/CEE y 98/83/CE, incorporado al ordenamiento jurídico español por el Real Decreto 140/2003, de 7 de febrero



BVE 1500 y 2000 litros

Modelo	1500 L	2000 L
Referencia	BVE1500	BVE2000
Capacidad total (litros)	1475	1904
Peso en vacío (kg)	338	388
Aislante de poliuretano blando (mm)	100	100
Pérdida de calor ΔT 45K (W)	3.9	4.5
Clasificación energética	C	C
Temperatura máxima de servicio (°C)	95	95
Presión de servicio máxima del acumulador (bar)	8	8

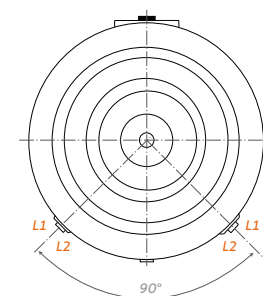
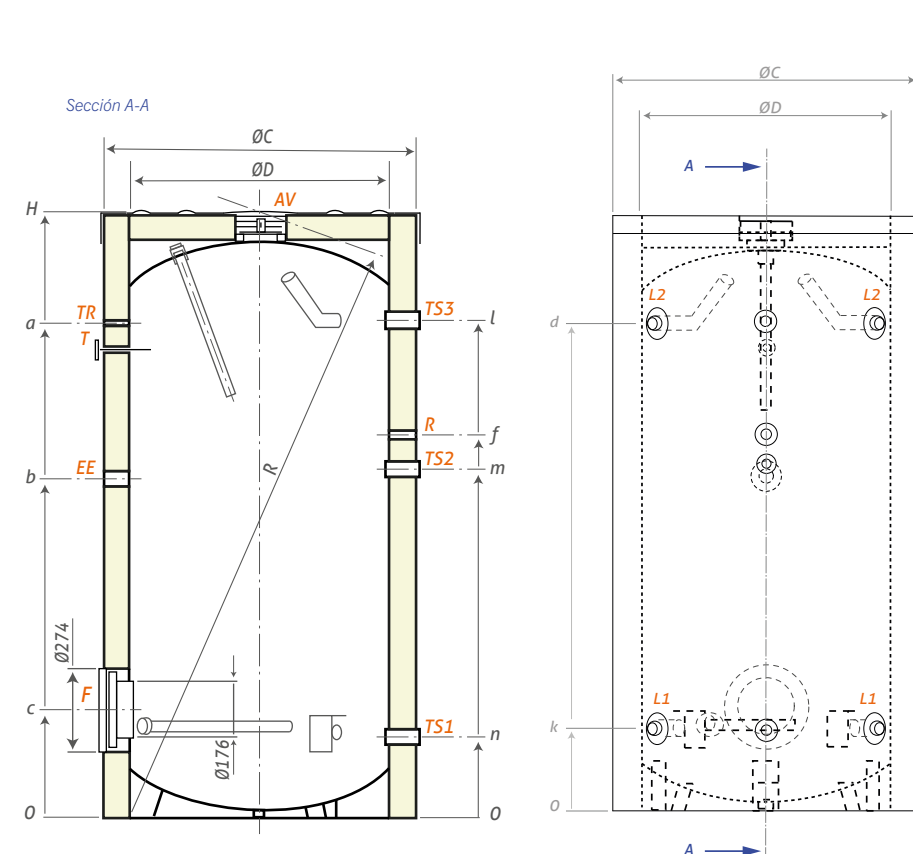

Bocas	Modelo 1500-2000
T	Termómetro Ø14x1.5
AV	Toma de aire ¾" F
TR	Sonda de temperatura ½" F
EE	Resistencia eléctrica 1"½
L1.2	Entradas / Salidas 2" B
TS1.2.3	Sondas de temperatura ½" F
F	Salida captador 1"½
R	Retorno captador 1"½

Garantía Acumulador 5 años

Certificados

Vitrificado bajo las normas DIN 4753-3 y UNI 10025
Fabricado en la Unión Europea



Modelo	ØC	ØD	H	a	b	c	d	f	k	l	m	n	R
1500	1200	1000	2212	1769	1170	470	2070	1252	90	1752	1082	370	2361
2000	1300	1100	2412	1917	1297	487	2246	1360	90	1905	1131	387	2565

Dimensiones en mm

SYRIUS SOLAR INDUSTRY
15 rue du Perpignan - ZAC Descartes
34880 Lavérune - Francia
+33 (0) 4 67 82 00 18
contact@syrius-solar.fr

SYRIUS SOLAR IBERIA
C/ Automoción, 23 Bajo - P.I. Calonge
41005 Sevilla - España
(+34) 955 08 53 67
iberia@syrius-solar.fr

SAS com un capital de 156 800 €
RCS Montpellier 794 797 753 00041

www.syrius-solar.es

