

BVK 600 A 2000

Acumuladores de almacenaje
«tank-in-tank»



Los acumuladores Kombi Syrius son de tipo «tank-in-tank». La cuba de agua sanitaria está integrada en el interior del acumulador de inercia para la calefacción.

Se suministra sin intercambiador.

Estos acumuladores se utilizan principalmente en instalaciones de sistemas solares combinados, combinando la producción de agua caliente sanitaria y calefacción.



Descripción

- Acumulador «tank in tank»
- Cuba de agua caliente sanitaria* en acero vitrificado
- Vitrificado conforme a la norma DIN4753-3 y UNI 10025.
Protección por ánodo de magnesio
- Aislante en fibra de poliéster de 100 mm de espesor, acabado funda PVC con cremallera.
- Apoyo eléctrico en boca 1"½ a media altura.
- Revestimiento externo estándar con clasificación antifuego M1
- Acabado MO bajo demanda.
- Garantía 5 años, parte eléctrica garantía 2 años

* Producto preparado para contener agua según la calidad definida por las directivas europeas 80/778/CEE y 98/83/CE, incorporado al ordenamiento jurídico español por el Real Decreto 140/2003, de 7 de febrero.



BVK 600 a 2000 litros

	Modelo	600 L	750 L	1000 L	1500 L	2000 L
Referencia		BVK0600	BVK0750	BVK1000	BVK1500	BVK2000
Capacidad total (litros)		640	750	830	1393	2015
Capacidad efectiva del tanque de ACS (litros)		140	175	190	300	390
Capacidad efectiva del tanque de agua de calefacción (litros)		500	575	640	1093	1625
Peso en vacío (kg)		270	300	330	395	510
Aislante en fibra de poliéster (mm)		100				
Brida (Ø mm)		290/220				
Clasificación energética		C				
Temperatura máxima de servicio del acumulador (°C)		95				
Presión de servicio máxima de la calefacción (bar)		3				
Presión de servicio máxima del circuito sanitario (bar)		6				

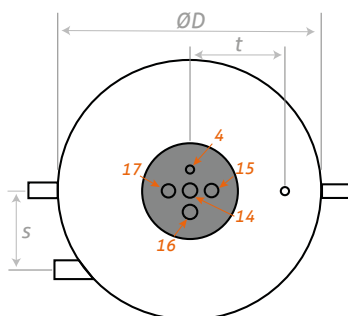
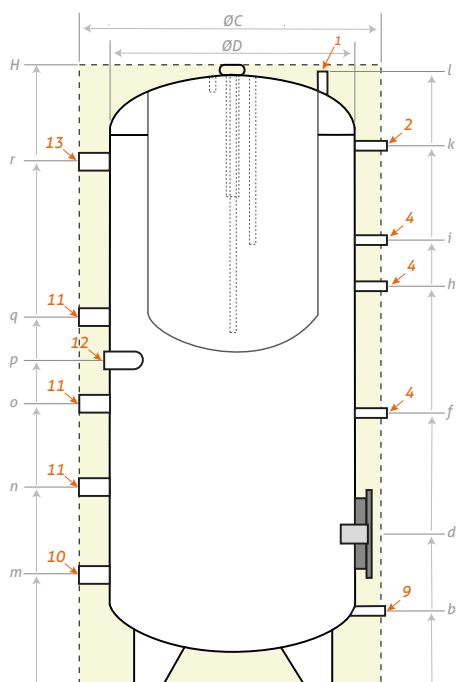

Bocas	Modelo	600 a 2000
1	Evento	1/2"
2	Termómetro	1/2"
4	Sondas de temperatura	1/2"
9	Vaciado	3/4"
10.13	Retorno / salida calefacción	1"½
11	Bocas disponibles	1"½
12	Resistencia eléctrica	1"½
14	Entrada de agua fría	1"
15	Recirculación	1"
16	Ánodo	1"¼
17	Salida agua caliente	1"

Modelo	ØC	ØD	H	b	d	f	h	i	k	l	m	n	o	p	q	r	s	t
600	950	750	1775	240	500	880	1055	1235	1450	1710	340	590	890	950	1160	1450	220	290
750	950	750	2045	240	500	1040	1240	1380	1690	1980	340	590	890	1050	1160	1690	220	290
1000	990	790	2050	240	490	880	1290	1440	1745	1985	360	640	910	1050	1190	1695	240	290
1500	1200	1000	2150	290	545	950	1115	1390	1750	2085	390	710	990	1170	1360	1725	240	415
2000	1300	1100	2495	290	550	1290	1425	1700	2060	2430	410	820	1230	1370	1640	2050	240	415

Dimensiones en mm

Garantía Acumulador 5 años

Certificados

Vitrificado bajo las normas DIN 4753-3 y UNI 10025

Fabricado en la Unión Europea



SYRIUS SOLAR INDUSTRY
15 rue du Perpignan - ZAC Descartes
34880 Lavérune - Francia

+33 (0) 4 67 82 00 18
contact@syrius-solar.fr

SAS com um capital de 156 800 €
RCS Montpellier 794 797 753 00041

SYRIUS SOLAR IBERIA
C/ Automoción, 23 Bajo - P.I. Calonge
41005 Sevilla - España

(+34) 955 08 53 67
iberia@syrius-solar.fr

www.syrius-solar.es

