

BT-AC 100



Le ballon tampon sert à stocker l'énergie thermique dans un système de chauffage.

Ces ballons sont constitués d'une cuve en acier noir adaptée au stockage d'eau de chauffage, mais non adaptée au stockage d'eau chaude sanitaire.



Descriptif

- Ballon tampon pour circuit d'eau glacée et chauffage, sans échangeur
- Isolation polyuréthane rigide de 73 mm d'épaisseur, finition housse PVC zippée
- Habillage externe classé au feu M3 en standard
- Garantie 2 ans



BT-AC 100 litres

Modèle	100 L
Référence	BT0100AC
Capacité (litres)	101
Poids à vide (kg)	34
Isolation polyuréthane rigide (mm)	73
Déperdition calorifique ΔT 45K (W)	34
Classement énergétique	A
Température max de service (°C)	95
Pression de service maxi (bar)	3

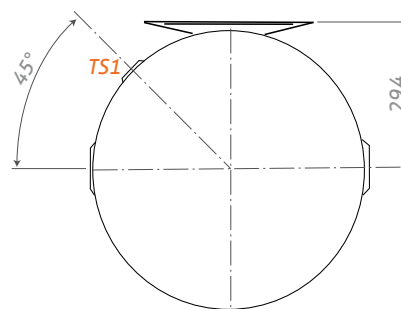
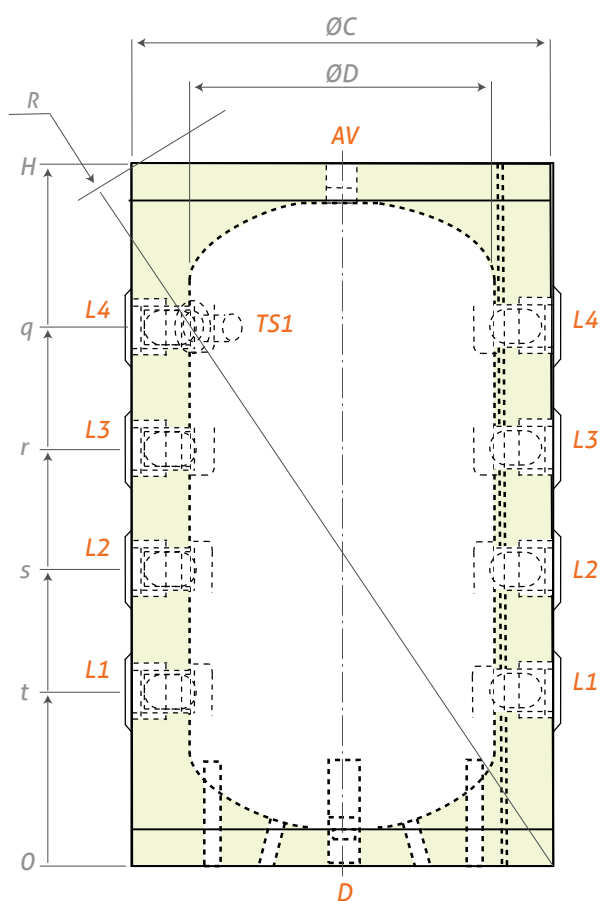

Piquages		Modèle 100
AV	Prise d'air	3/4"
D	Drainage	3/4"
TS1.2.	Sondes températures	1/2"
L1.2.3.4	Entrées / Sorties	1"1/2

Garantie Ballon 2 ans

Certifications

Fabriqué en Union Européenne



Modèle	ØC	ØD	H	q	r	s	t	R
100	550	404	932	710	550	390	230	1081

Dimensions (mm)

SYRIUS SOLAR INDUSTRY
15 rue du Perpignan - ZAC Descartes
34880 Lavérune - France

+33 (0) 4 67 82 00 18
contact@syrius-solar.fr

SAS au capital de 156 800 € - RCS Montpellier 794 797 753 00041

www.syrius-solar.fr

